

Typ 1

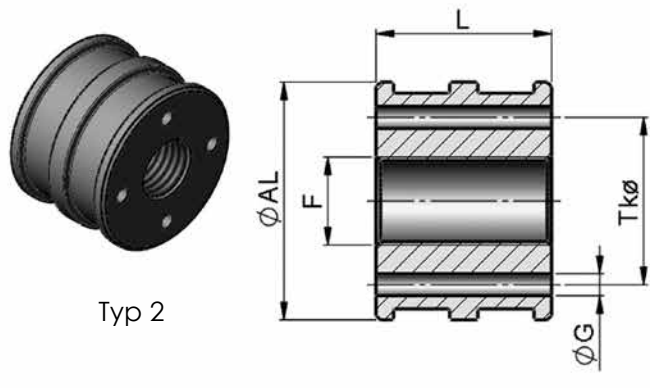

Typ 2

Bestellnummer	ϕAL	F	L	ϕAL	ϕINT	kg	Dichtsatz
687 030 018	30	M12x1,5	18	ϕ 3 x 4	20		399 687 030 018
687 035 018	35	M14x1,5	18	ϕ 4 x 4	23		399 687 035 018
687 040 018	40	M14x1,5	18	ϕ 4 x 4	27		399 687 040 018
687 045 018	45	M16x1,5	18	ϕ 4 x 4	32		399 687 045 018
687 050 018	50	M20x1,5	18	ϕ 5 x 4	34		399 687 050 018
687 055 020	55	M20x1,5	20	ϕ 5 x 4	38		399 687 055 020
687 060 020	60	M20x1,5	20	ϕ 6 x 4	42		399 687 060 020
687 070 023	70	M24x2	23	ϕ 7 x 4	50		399 687 070 023
687 080 023	80	M27x2	23	ϕ 7 x 4	60		399 687 080 023
687 085 023	85	M27x2	23	ϕ 7 x 4	65		399 687 085 023
687 090 025	90	M33x2	25	ϕ 7 x 6	68		399 687 090 025
687 100 025	100	M33x2	25	ϕ 8 x 6	76		399 687 100 025
687 110 028	110	M39x3	28	ϕ 8 x 6	86		399 687 110 028
687 120 028	120	M39x3	28	ϕ 10 x 6	93		399 687 120 028
687 030 035	30	M12x1,5	35	ϕ 3 x 4	20	0,10	399 687 030 035
687 035 035	35	M14x1,5	35	ϕ 4 x 4	23	0,20	399 687 035 035
687 040 035	40	M14x1,5	35	ϕ 4 x 4	27	0,30	399 687 040 035
687 045 035	45	M16x1,5	35	ϕ 4 x 4	32	0,30	399 687 045 035
687 050 035	50	M20x1,5	35	ϕ 5 x 4	34	0,40	399 687 050 035
687 055 040	55	M20x1,5	40	ϕ 5 x 4	38	0,50	399 687 055 040
687 060 040	60	M20x1,5	40	ϕ 6 x 4	42	0,60	399 687 060 040
687 070 045	70	M24x2	45	ϕ 7 x 4	50	1,00	399 687 070 045
687 080 045	80	M27x2	45	ϕ 7 x 4	60	1,40	399 687 080 045
687 085 045	85	M27x2	45	ϕ 7 x 4	65	1,60	399 687 085 045
687 090 050	90	M33x2	50	ϕ 7 x 6	68	1,90	399 687 090 050
687 100 050	100	M33x2	50	ϕ 8 x 6	76	2,40	399 687 100 050
687 110 055	110	M39x3	55	ϕ 8 x 6	86	3,30	399 687 110 055
687 120 055	120	M39x3	55	ϕ 10 x 6	93	4,00	399 687 120 055

p max = 250 bar, Material: Stahl 9SMn28